

-ebro-
a xylem brand

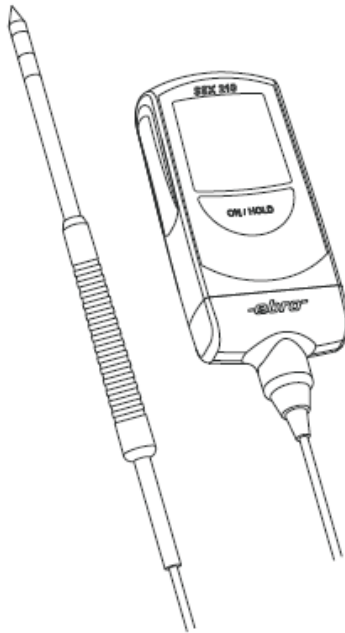

**Salzmeter
Saltmeter
Salinomètre**

SSX 210

Inhalt

Übersicht	4
Das Messverfahren	4
Sicherheitshinweise	6
Auspacken / Lieferumfang	8
Bedienung	10
Gerät ein-/ausschalten	10
Messung durchführen.....	12
Geräteeinstellung ändern	14
Messgenauigkeit prüfen	18
Gesättigte Kochsalzlösung herstellen	18
Prüfung durchführen.....	18
Batterie austauschen	20
Was tun, wenn...	22
Wartung und Entsorgung	24
Reinigung.....	24
Entsorgung.....	24
Technische Daten	26
Zulassungen	28
Betrieb	28

Contents

Overview	5
The measuring process.....	5
Safety instructions	7
Unpacking / scope of delivery	9
Operation	11
Switching the device on/off.....	11
Performing measurements	13
Changing the device settings	15
Testing the measuring Precision	19
Making a saturated cooking salt solution ...	19
Carrying out the test.....	19
Changing the battery	21
What to do, if...	23
Maintenance and disposal	25
Cleaning.....	25
Disposal.....	25
Technical data	27
Approvals	28
Operation.....	29

Sommaire

Vue d'ensemble	5
La procédure de mesure.....	5
Consignes de sécurité	7
Déballage / pièces livrées	9
Utilisation	11
Activation/désactivation de l'appareil.....	11
Mesures.....	13
Modification du réglage de l'appareil	15
Contrôle de la précision de Mesure	19
Fabrication d'une solution saline saturée ...	19
Contrôle.....	19
Changer la batterie	21
Que faire, quand...	23
Entretien et mise au rebut	25
Nettoyage	25
Élimination.....	25
Données techniques	27
Homologations	29
Opération.....	29

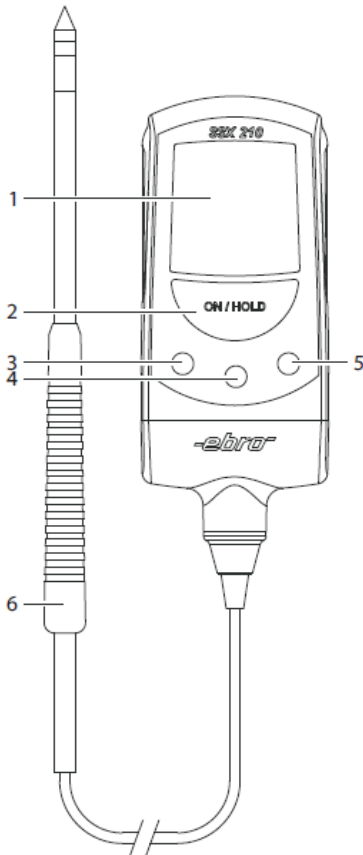

Übersicht

Mit dem SSX 210 können Sie den Salzgehalt in elastisch-weichen Lebensmitteln wie etwa Wurst, Fleisch usw. und in Flüssigkeiten messen. Hierzu ist ein entsprechender Fühler mit vergoldeten Elektroden angesteckt. Elemente des Gerätes:

- 1 Anzeigefeld (LCD)
- 2 Taste ON/HOLD (ein/aus)
- 3 unbeschriftet
- 4 unbeschriftet
- 5 unbeschriftet
- 6 Messfühler

Das Messverfahren

Das Gerät misst die elektrische Leitfähigkeit. Diese ist vor allem vom Salzgehalt des Materials abhängig. Jedoch beeinflussen auch andere Stoffe die elektrische Leitfähigkeit, beispielsweise Essig. Sie erhalten daher bei einer Messung zum Beispiel in einer Wurstmasse einen relativen Wert, der von der Rezeptur abhängig ist.

Diesen relativen Wert können Sie bei künftigen Produktionen gleicher Ware als Sollwert einsetzen.

In reinem Fett lässt sich kein Salzgehalt messen, da Fett im Gegensatz zu Wasser ein Isolator ist. Aus diesem Grund können Sie den Salzgehalt z.B. bei Speck immer nur in den (wasserhaltigen) Magerteilen bestimmen.

Overview

The SSX 210 can be used to measure the salt content in soft and elastic foods such as sausage, meat etc. and also in liquids. A probe with a gold plated electrode is affixed to it for this purpose.

Device elements:

- 1 Display (LCD)
- 2 ON/HOLD key (on / off)
- 3 unmarked
- 4 unmarked
- 5 unmarked
- 6 Measuring probe

The measuring process

The device measures electrical conductivity. This is dependent above all on the salt content of the material. But other materials also influence the electrical conductivity, for example vinegar. What you are given when you measure a sausage mixture for example, is thus a relative value that is dependent on the recipe.

You can use this relative value as a desired value or your future production to ensure production of the same consistent quality of goods.

It is not possible to measure the salt content of pure fat, because unlike water fat is an electrical insulator. For this reason you can only determine the salt content of e.g. bacon using the lean parts (containing water).

Vue d'ensemble

Grâce au SSX 210, vous pouvez mesurer la teneur en sel d'aliments mous et élastiques tels que les saucisses, la viande, etc. ainsi que de liquides. Pour ce faire, l'appareil est équipé d'une sonde appropriée apposé munie d'électrodes dorées. Composants de l'appareil:

- 1 Ecran (LCD)
- 2 Touche ON/HOLD (marche/arrêt)
- 3 Touche vierges
- 4 Touche vierges
- 5 Touche vierges
- 6 Sonde

La procédure de mesure

L'appareil mesure la conductibilité électrique. Celle-ci dépend en grande partie de la teneur en sel du matériau. Cependant d'autres éléments, tels que le vinaigre par exemple, influent également sur la conductibilité électrique. Ainsi, lors de mesures effectuées sur une chair à saucisse par exemple, vous obtenez une valeur relative dépendante de la formulation.

Cette valeur relative peut servir de valeur théorique pour les mesures futures effectuées sur des produits similaires.

Il est impossible de mesurer la teneur en sel de la graisse pure. En effet, contrairement à l'eau, la graisse est un isolant. C'est pourquoi la teneur en sel du lard par exemple ne peut être mesurée que dans les parties maigres (parties aqueuses).

Sicherheitshinweise



Verwenden Sie das Gerät nicht in explosionsgefährdeten Bereichen.
Lebensgefahr!

Bringen Sie das Gerät nicht in eine Umgebung, die heißer ist als 60 °C.
Explosionsgefahr der Lithium-Batterie!

Um Beschädigungen des Gerätes und Messfehler zu vermeiden, beachten Sie außerdem bitte Folgendes:

- Schützen Sie das Gerätegehäuse vor direktem Kontakt mit Wasser.
- Setzen Sie den Messfühler immer bestimmungsgemäß ein.

Safety instructions

Do not use the device in explosive areas. Danger of death!

Do not use the device in an environment hotter than 60 °C. The lithium battery may explode!

Please observe the following rules in order to avoid either damaging the device or making measurement errors:

- Protect the device housing from direct contact with water.
- Always use the measuring probe according to the instructions.

Consignes de sécurité

N'utilisez pas l'appareil en atmosphère explosible. Danger de mort!

N'exposez pas l'appareil à des températures supérieures à 60 °C. La batterie au lithium risque d'exploser!

Pour éviter tout endommagement de l'appareil ou toute erreur de mesure, veuillez tenir compte des éléments suivants:

- Protégez le boîtier de l'appareil de tout contact direct avec l'eau.
- Utilisez la sonde conformément aux dispositions.

Auspacken / Lieferumfang

Überprüfen Sie nach dem Erhalt die Geräteverpackung und den Inhalt auf Unversehrtheit. Überprüfen Sie außerdem, ob der Inhalt der Geräteverpackung Ihrer Bestellung entspricht.

Lieferumfang

Im Lieferumfang sind folgende Teile enthalten:

- Gerät SSX 210 mit Fühler
- Diese Bedienungsanleitung

Daneben können in der Lieferung verschiedene Zubehörteile enthalten sein.

Sollten Sie Grund zu einer Beanstandung haben, nehmen Sie bitte mit uns Kontakt auf. Unsere Kontaktdaten finden Sie auf der Rückseite dieser Anleitung.

Unpacking / scope of delivery

Check the device packaging and contents to ensure it is complete and undamaged. You must also check that the contents of the packaging match your order.

Scope of delivery

The delivery includes these parts:

- Device SSX 210 with sensor
- This user manual

The delivery may also include various accessories.

If you have any reason for complaint, do not hesitate to contact us. You will find our contact data on the back of this manual.

Déballage / pièces livrées

Veillez vérifier dès réception que l'emballage et son contenu sont complets et intacts. Vérifiez également si le contenu de l'emballage correspond bien à votre commande.

Éléments contenus dans l'emballage

Les éléments suivants sont fournis dans l'emballage:

- L'appareil SSX 210 avec capteur
- La présente manuel d'utilisation

Différents accessoires peuvent en outre être fournis.

En cas de réclamation, n'hésitez pas à nous contacter. Vous trouverez les renseignements correspondants au dos de ce manuel.

Bedienung

Gerät ein-/ausschalten

- Um das Gerät einzuschalten, drücken Sie die Taste ON/HOLD.

Nach wenigen Sekunden (Selbsttest) ist das Gerät messbereit und zeigt den Wert „0“ an.

HINWEIS:

Wird ein anderer Wert als „0 %“ angezeigt, dann reinigen Sie bitte die Fühlerspitze mit den vergoldeten Elektroden (siehe Seite 12).

Links oben im Anzeigefeld erscheint ein kleines Batteriesymbol, das den Ladezustand der Gerätebatterie anzeigt (siehe Seite 20).

- Um das Gerät auszuschalten, drücken Sie für ca. 5 Sek. die Taste ON/HOLD.

Wird das Ausschalten vergessen, dann schaltet sich das Gerät - sofern nicht anders eingestellt (siehe Seite 16) – nach fünf Minuten automatisch aus, um die Batterie zu schonen.

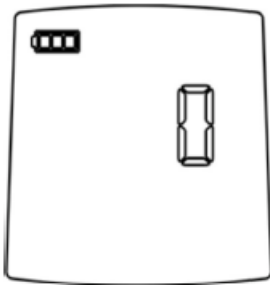
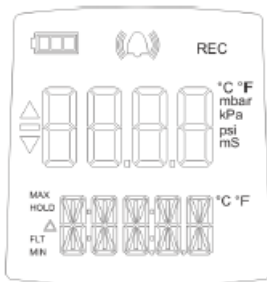

Operation

Switching the device on/off

- To turn the device on, press the ON/HOLD key.

After a few seconds (self-test) the device is ready to take measurements and already displays the value "0".

NOTE:

If a value other than "0 %" is displayed, then please clean the probe tip with the gold plated electrodes (see page 13). A small battery symbol that shows the remaining charge in the device battery (see page 21) appears at the top left of the display.

- To turn the device off, press the ON/HOLD button for approx. 5 sec.

If you forget to turn off the device it will turn off automatically – provided this setting has not been modified (see page 17) – after five minutes of operation to conserve the battery.

Utilisation

Activation/désactivation de l'appareil

- Pour allumer l'appareil, appuyer sur la touche ON/HOLD.

Après quelques secondes (test interne) l'appareil est prêt à fonctionner et affiche la valeur «0».

REMARQUE:

Si une valeur autre que «0 %» s'affiche, veuillez nettoyer la pointe de la sonde munie des électrodes dorées (voir page 13).

En haut, à gauche de l'écran apparaît un petit symbole de batterie, qui montre l'état de chargement de la batterie de l'appareil (voir page 21).

- Afin de désactiver l'appareil, appuyez à nouveau brièvement sur la touche 5 secondes ON/HOLD.

Si vous oubliez de le désactiver, l'appareil, sauf configuration contraire (voir page 17), s'éteint automatiquement au bout de cinq minutes afin de préserver la pile.

Messung durchführen

- Tauchen Sie den Messfühler in das Messgut ein. Die vergoldeten Elektroden müssen dabei vollständig eintauchen.

Das Salzmeter zeigt sofort den relativen Salzgehalt an.

Messfühler reinigen

- Reinigen Sie den Messfühler nach jeder einzelnen Messung. Verwenden Sie gegebenenfalls ein passendes Reinigungsmittel.

Nach dem Trocknen des Messfühlers muss das Gerät wieder „0 %“ anzeigen.

Performing measurements

- Dip the measuring probe into the goods to be measured. The gold plated electrodes must be fully immersed in the goods to be measured.

The salt meter immediately displays the relative salt content.

Clean the measuring probe

- Clean the measuring probe after each single measurement. Use a suitable cleaning material if necessary.

After drying the measuring probe must again display "0 %"

Mesures

- Plongez la sonde de mesure dans le produit à mesurer. Vous devez plonger les électrodes dorées entièrement dans le produit.

Le salinomètre indique instantanément la teneur en sel relative.

Nettoyage de la sonde

- Nettoyez la sonde après chaque mesure. Utilisez le cas échéant un produit de nettoyage approprié.

Une fois la sonde de mesure séchée, l'appareil doit à nouveau afficher la valeur «0 %».

Geräteeinstellung ändern

Sie können einstellen:

- Ob die automatische Geräteabschaltung aktiviert sein soll oder nicht
- Wie oft der Messwert aktualisiert werden soll (1 bis 15 Sekunden).

Um die Geräteeinstellung zu ändern, müssen Sie das User-Menü aufrufen. Gehen Sie dazu folgendermaßen vor:

- Stellen Sie sicher, dass das Gerät ausgeschaltet ist.
- Drücken und halten Sie die Taste ON/HOLD so lange, bis die Anzeige „SSX“ im Anzeigefeld erscheint.
- Drücken und halten Sie nun die mittlere unbeschriftete Taste unterhalb von ON/HOLD so lange, bis die Zeichenfolge „USER“ erscheint.

Das Gerät befindet sich nun im Konfigurationsmodus und zeigt das User-Menü an. Dies besteht aus den Menüpunkten SHDWN und RATE.

- Mit der rechten unbeschrifteten Taste blättern Sie zum Menüpunkt „RATE“.
- Mit der linken unbeschrifteten Taste blättern Sie zum Menüpunkt „SHDWN“.
- Mit der mittleren unbeschrifteten Taste ändern Sie den Wert.

Changing the device settings

You can set:

- Whether the automatic device switching should be activated or not,
- How often the measured value is to be updated (every 1 to 15 seconds).

You must call up the User-Menu to change the device setting. For this, proceed as follows:

- Make sure that the device is switched off.
- Press and hold the ON/HOLD button until the indicator "SSX" appears in the display.
- Now press and hold the middle unmarked key below the ON/HOLD button until "USER" appears.

The device is now in configuration mode and displays the User Menu. This consists of the menus SHDWN and RATE.

- Page to the menu point "RATE" using the unmarked key.
- Page to the menu point "SHDWN" using the left unmarked key.
- Change the value with the middle unmarked key.

Modification du réglage de l'appareil

Il est possible de régler:

- Si la désactivation automatique de l'appareil doit être activée ou non,
- La fréquence d'actualisation de la valeur de mesure (1 à 15 secondes).

Pour modifier le réglage de l'appareil, vous devez accéder au menu utilisateur. Pour ce faire, procédez comme suit:

- Condition préalable: L'appareil doit être désactivé.
- Appuyez sur la touche ON/HOLD et maintenez-la enfoncée jusqu'à ce que l'entrée «SSX» s'affiche à l'écran.
- Appuyez maintenant sur la touche vierge située sous la touche ON/HOLD et maintenez-la enfoncée jusqu'à ce que l'entrée «USER» s'affiche.

L'appareil est maintenant en mode de réglage et affiche le menu utilisateur. Ce dernier est constitué des options SHDWN et RATE.

- La touche vierge de droite vous permet d'accéder à l'option «RATE».
- La touche vierge de gauche vous permet d'accéder à l'option «SHDWN».
- La touche vierge centrale vous permet de modifier la valeur.

Beschreibung der Menüpunkte:

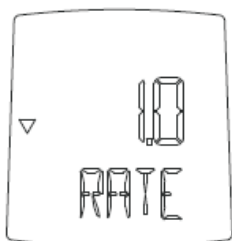

SHDWN

Automatische Abschaltung nach fünf Minuten Betriebsdauer

ON = Abschaltung aktiviert

OFF = Abschaltung deaktiviert

RATE

Messtakt in Sekunden; einstellbar von 1...15 Sekunden.

Oberhalb von 15 beginnt die Werteskala wieder bei 1.

Geänderte Werte werden automatisch sofort gespeichert.

- Um das User-Menü zu verlassen, schalten Sie das Gerät durch Drücken von ON//HOLD aus.

Description of the menu points:

SHDWN

Automatic shutdown after five minutes of operation

ON = shutdown activated

OFF = shutdown de-activated

RATE

Measuring cycle rate in seconds; can be set from 1...15 seconds);

Above 15 the scale reverts to 1.

Modified values are automatically stored right away.

- To leave the User-Menu, switch off the device by pressing the ON//HOLD button.

Signification:

SHDWN

Désactivation automatique au bout de cinq minutes de fonctionnement

ON = Désactivation activée

OFF = Désactivation désactivée

RATE

Intervalle de mesure en secondes, configurable de 1...15 secondes);

Au-delà de cette valeur, l'échelle de valeur recommence à 1.

Les valeurs changées sont automatiquement sauvegardées.

- Pour quitter le menu utilisateur, désactivez l'appareil en appuyant sur la touche ON//HOLD.

Messgenauigkeit prüfen

Um die hohe Messgenauigkeit zu erhalten, muss das Gerät bei Bedarf nachjustiert werden. Ob ein Justierbedarf besteht, können Sie mit Hilfe einer gesättigten Kochsalzlösung selbst prüfen.

Gesättigte Kochsalzlösung herstellen

- Um eine gesättigte Kochsalzlösung herzustellen, nehmen Sie ein Glas mit etwa 60 °C heißem Wasser.
- Schütten Sie unter Rühren nach und nach so viel Kochsalz in das Wasser, bis sich kein Kochsalz im Wasser mehr löst.
- Lassen Sie das Wasser erkalten.

Prüfung durchführen

- Stellen Sie sicher, dass der Messfühler völlig sauber und trocken ist. Reinigen Sie ihn ggf. sorgfältig.
- Schalten Sie das Gerät ein.

Das Gerät sollte nun einen Wert zwischen 0 und 2 anzeigen.

- Tauchen Sie den Messfühler vollständig in die erkaltete Kochsalzlösung ein.

Das Gerät sollte nun einen Wert zwischen 98 und 100 anzeigen. Weicht die Anzeige von den genannten Werten ab, dann muss das Gerät nachjustiert werden. Senden Sie es dazu an ebro oder an Ihren Händler.

Testing the measuring Precision

The device must be adjusted regularly in order to retain its high measuring precision. You can test for yourself whether an adjustment is needed using a saturated cooking salt solution.

Making a saturated cooking salt solution

- To make a saturated cooking salt solution, take a glass containing hot water at about 60 °C.
- Pour and stir salt into the hot water little by little until no more of the cooking salt will dissolve.
- Allow the water to stand until it is cool.

Carrying out the test

- Ensure that the measuring probe is thoroughly clean and dry. Clean carefully if necessary.
- Switch on the device.

The device should now display a value of between 0 and 2.

- Dip the measuring probe completely into the cooled cooking salt solution.

The device should now display a value of between 98 and 100. If the display deviated from the values given then the setting must be readjusted. Send it to ebro or your dealer to have this done.

Contrôle de la précision de Mesure

Afin de préserver la haute précision de mesure, l'appareil doit être recalibré au besoin. Une solution saline saturée vous permet de vérifier vous-même si un tel recalibrage est nécessaire.

Fabrication d'une solution saline saturée

- Pour fabriquer une solution saline saturée, versez de l'eau à une température d'environ 60 °C dans un verre.
- Tout en remuant, versez du sel de cuisine jusqu'à ce qu'il ne se dissolve plus dans l'eau.
- Laissez refroidir l'eau.

Contrôle

- Assurez-vous que la sonde est totalement propre et sèche. Nettoyez-la consciencieusement le cas échéant.
- Activez l'appareil.

Ce dernier doit afficher une valeur située entre 0 et 2.

- Plongez entièrement la sonde de mesure dans la solution saline refroidie.

L'appareil doit afficher une valeur située entre 98 et 100. Si les valeurs affichées ne correspondent pas aux valeurs citées, l'appareil doit être recalibré. Envoyez-le à ebro ou à votre vendeur.

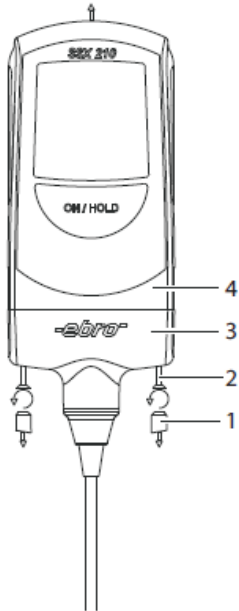

Batterie austauschen

Das Batteriesymbol im Display zeigt Ihnen den Batteriezustand an.

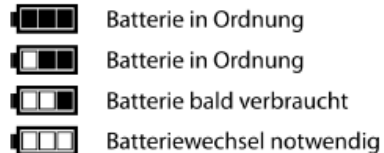

Um die Lithiumbatterie auszutauschen, muss das Gerät geöffnet werden. Gehen Sie dabei folgendermaßen vor:



Beugen Sie durch geeignete Vorsichtsmaßnahmen wie z.B. durch ein geerdetes Handgelenkband elektrostatischen Entladungen während des Batteriewechsels vor! Elektrostatische Entladungen können das Gerät zerstören!

- Entfernen Sie zunächst vorsichtig die beiden Gummistopfen (1) auf der Unterseite des Geräts, z. B. mit einer Pinzette.
- Drehen Sie die beiden jetzt sichtbaren Kreuzschlitzschrauben (2) mit einem passenden Schraubendreher (PZ1) vollständig heraus.
- Nehmen Sie das Gerät am Unterteil (3) in die eine Hand und ziehen Sie mit der anderen Hand vorsichtig das Oberteil (4) nach oben ab, bis die Geräteplatte frei liegt.

Changing the battery

The battery symbol in the display shows the battery condition.

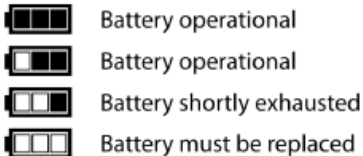

To change the lithium battery, the device must be opened. Proceed as follows:



Use suitable precautions such as the use of a grounded wrist strap in order to prevent electrostatic discharge while changing the battery! Electrostatic discharges can destroy the device!

- First, carefully remove the two rubber stoppers (1) on the lower side of the device, e.g. using forceps.
- Now completely remove the two visible Phillips-head screws (2) with a suitable screwdriver (PZ1).
- Hold the bottom of the device (3) with one hand and carefully pull the upper part (4) off upwards with the other hand until the circuit board is exposed.

Changer la batterie

Le symbole de la batterie sur l'écran vous montre si elle est chargée.

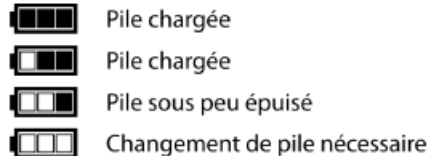

Pour échanger la batterie de lithium, l'appareil doit être ouvert. Veuillez procéder de la manière suivante:



Protégez-vous des décharges électrostatiques pendant le changement de batterie par des mesures de précaution appropriées comme p. ex. par une sangle de poignet relié à la terre! Les décharges électrostatiques peuvent détruire l'appareil!

- Retirez d'abord prudemment les deux bouchons en gomme (1) sur le dessous de l'appareil, p. ex. avec une pincette.
- Dévissez maintenant complètement les deux vis cruciformes visibles (2) avec un tournevis adapté (PZ1).
- Tenez l'appareil par le bas (3) dans une main et avec l'autre main enlevez prudemment la partie supérieure (4) vers le haut, jusqu'à ce que la platine de l'appareil soit libérée.

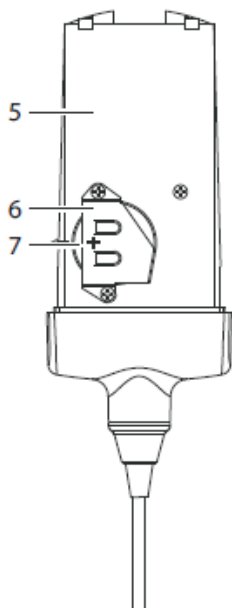

Sie sehen jetzt auf der Platine (5) die Batteriehalterung (7) mit der Batterie (6).

- Ziehen Sie die verbrauchte Batterie in Pfeilrichtung aus der Halterung.
- Nehmen Sie die neue Batterie mit fettfreien Fingern und schieben Sie sie in die Halterung. Dabei muss das Pluszeichen auf der Batterie nach oben zeigen, also sichtbar sein.
- Fügen Sie Gehäuseoberteil und – unterteil wieder zusammen.
- Ziehen Sie die beiden Schrauben wie der fest (nur mit mäßiger Kraft, Anzugsmoment 0,4 Nm) und setzen Sie die Gummistopfen wieder ein (die leicht abgeschrägte Fläche nach außen).

Entsorgen Sie die verbrauchte Batterie umweltgerecht!

Was tun, wenn...

...keine Anzeige mehr erscheint:

Batterie austauschen

Now you can see the battery mount (7) with the battery (6) on the circuit board (5).

- Pull the spent battery from the battery mount in the direction of the arrow.
- Take the new battery with fat-free fingers and insert it into the battery mount. The plus sign on the battery must face upwards so it is visible.
- Reassemble the upper and lower parts of the housing.
- Tighten the two screws (only with moderate force, 0.4 Nm) and replace the rubber stoppers (the slightly beveled edges facing out).

Dispose of the spent battery in an environmentally sound manner!

What to do, if...

...the display no longer appears:

Change the battery

Vous voyez maintenant la platine (5) le crochet de la batterie (7) avec la batterie (6).

- Retirez la batterie usagée du crochet dans le sens de la flèche.
- Prenez la nouvelle batterie avec des doigts propres et poussez la dans le crochet. Le plus doit montrer vers le haut donc être visible.
- Remettez la partie supérieure et la partie inférieure du boîtier en place.
- Revissez deux vis (modérément, retenue 0,4 NM) et remplacez les deux bouchons en gomme (la surface effilée vers l'extérieur).

Débarrassez-vous de la batterie usagée en respectant l'environnement!

Que faire, quand...

...Aucun affichage n'apparaît:

Remplacer la pile

Wartung und Entsorgung

Reinigung

Reinigen Sie das Gerät mit einem leicht feuchten Tuch.

Verwenden Sie keine Lösungsmittel (wie z.B. Aceton), weil diese den Kunststoff angreifen können.

Entsorgung

Sollte das Gerät gebrauchsuntauglich geworden sein, müssen Sie es fach- und umweltgerecht entsorgen.

Entsorgen Sie das Gerät keinesfalls über den Hausmüll, sondern geben Sie es an uns zurück. Wir übernehmen die umweltgerechte Entsorgung.

Entsorgen Sie die Batterie an den dafür vorgesehenen Sammelstellen.



Maintenance and disposal

Cleaning

Clean the device with a slightly dampened cloth.

Never use solvents (such as acetone) for cleaning because these may attack the plastic.

Disposal

If the device becomes no longer fit for purpose, it must be disposed of in a suitable, environmentally-friendly manner.

Never dispose of the device in the domestic garbage. Instead please return it to us. We will take care of disposal in an environmentally sound manner.

Dispose of the battery at a designated collection point.

Entretien et mise au rebut

Nettoyage

Essuyez l'appareil avec un tissu humide.

N'utilisez pas de solvant (de l'acétone par exemple), car cela attaque le plastique.

Élimination

Si l'appareil ne peut plus fonctionner pour quelque raison que ce soit, veuillez le mettre au rebut de manière appropriée.

Ne jeter surtout pas l'appareil dans les déchets ménagers.

Jeter les batteries dans les points de ramassage prévus.

Technische Daten

Messbereich	0...100
Auflösung	1 Digit
Genauigkeit bei 25 °C	±1 Digit
Betriebstemperatur	+10... +40 °C (50...104 °F)
Messintervall	1...15 s, einstellbar
Automatische Abschaltung	automatisch nach 5 Minuten, deaktivierbar
Schutzart	IP 54
Abmessungen	100 x 46 x 25 mm (L x B x H)
Gehäusematerial	ABS
Sonde	2-Leiter-Messsonde mit vergoldeten Elektroden
Fühlerkabel	Silikon
Gewicht	Ca. 200 g
Batterie	Lithium 3 V / 1 Ah, Typ CR2477
Batterielebensdauer	bis zu 5 Jahren (nutzungsabhängig)

Technical data

Measuring range	0...100
Resolution	1 Digit
Accuracy at 25 °C	±1 Digit
Operating temperature	+10... +40 °C (50...104 °F)
Measurement intervals	1...15 seconds, adjustable
Automatic switch off	automatic deactivation after 5 minutes
Protection class	IP 54
Dimensions	100 x 46 x 25 mm (L x W x H)
Housing material	ABS
Probe	2-conductor measuring probe with gold plated electrodes
Probe cable	silicone
Weight	approx. 200 g
Battery	lithium 3V/1Ah, type CR2477
Battery service life	up to 5 years (de- pending on frequency of use)

Données techniques

Plage de mesures	0...100
Résolution	1 Digit
Précision à 25 °C	±1 Digit
Température de service	+10... +40 °C (50...104 °F)
Intervalle de mesure	1...15 secondes, pro- grammable
Désactivation automatique	Peut être désactivé automatiquement après 5 minutes
Protection	IP 54
Dimensions	100 x 46 x 25 mm (L x l x H)
Matériau du boîtier	ABS
Sonde	Sonde de mesure à 2 Conducteurs avec électrodes dorées
Câble de la sonde	Silicone
Poids	env. 200 g
Pile	Lithium 3V/1Ah, Type CR2477
Durée de vie de la pile	jusqu'à 5 ans (en fon- ction de l'utilisation)

Zulassungen

Dieses Produkt erfüllt laut Konformitätsbescheinigung die EMV Richtlinie.

Informationen, Bedienungsanleitungen und Konformitätserklärungen finden Sie unter www.ebro.com

Betrieb

Die folgenden Bedingungen müssen erfüllt werden:

- (1) Dieses Gerät darf keine Störungen verursachen,
- (2) Externe Störungen dürfen die Funktion nicht beeinträchtigen, einschließlich Störungen, die Fehlfunktionen verursachen könnten.

Änderungen jeglicher Art am Gerät führen zum Erlöschen der Betriebserlaubnis.



Approvals

According to the certificate of conformity, this product complies with the EMC directive.

Information, operating instructions and declarations of conformity can be found at www.ebro.com

Operation

Operation is subject to the following two conditions:

- (1) This device may not cause harmful interference, and
- (2) This device must accept any interference received, including interference that may cause undesired operation.

Changes or modifications of the device could void the user's authority to operate the equipment.

Homologations

Selon le certificat de conformité, ce produit est conforme à la directive CEM.

Vous trouverez des informations, des modes d'emploi et des déclarations de conformité sur www.ebro.com

Opération

Opération est soumise aux deux conditions suivantes:

- (1) ce dispositif ne doit pas provoquer des interférences nuisibles, et
- (2) ce dispositif doit accepter toute interférence reçue, Y compris celles susceptibles de provoquer un fonctionnement.

Les changements ou modifications de l'appareil peut retirer à l'utilisateur de faire fonctionner l'équipement.



Service-Adresse / Service Address / Adress du Service

Xylem Analytics Germany Sales GmbH & Co. KG

ebro

Am Achalaich 11

82362 Weilheim

Germany

Phone: +49.(0)841.954.78.0

Fax: +49.(0)841.954.78.80

Internet: www.ebro.com

E-Mail: ebro@xylem.com

.....

Hersteller / Producer / Fabricant

Xylem Analytics Germany GmbH

Am Achalaich 11

82362 Weilheim

Germany